

VENTILATORE – ASPIRATORE IDRAULICO

CARATTERISTICHE TECNICHE:

PESO E DIMENSIONI

Peso.....	21 kg
Altezza.....	70cm
Lunghezza.....	60cm
Larghezza.....	50cm
Diam.Bocche.....	20cm – 8”

CARATTERISTICHE IDRAULICHE

Portata (min-max).....	20-40 l/min
Pressione.....	max 150 bar

PRESTAZIONI

Portata aria.....	2000 m ³ x h
Temperatura aria.....	max 50°C



USI TIPICI:

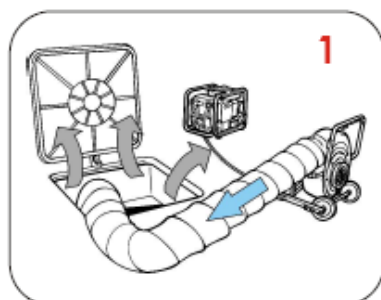

Ventilazione di camerette ed ambienti chiusi

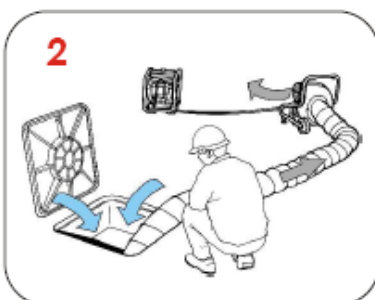

Aspirazione da camerette ed ambienti chiusi

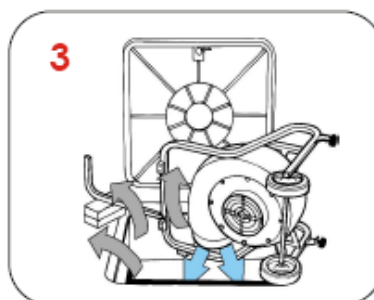

Ventilazione diretta senza manichetta

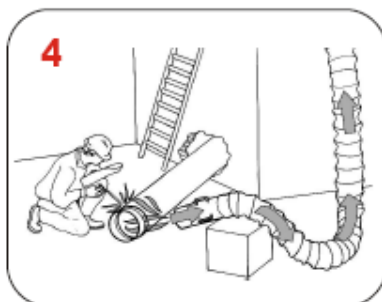

Aspirazione fumi di saldatura in lavori al chiuso



Aspirazione e ventilazione da un punto preciso

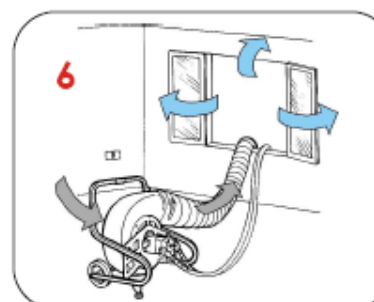

L'utensile può essere posizionato direttamente nell'ambiente