

VENTILATORE – ASPIRATORE ELETTRICO

CARATTERISTICHE TECNICHE:

PESO E DIMENSIONI

Peso.....	24kg
Altezza.....	70cm
Lunghezza.....	60cm
Larghezza.....	50cm
Diam.Bocche.....	20cm – 8”

CARATTERISTICHE ELETTRICHE

Potenza Motore.....	1,2 kW
Giri Motore.....	2800 giri/min

PRESTAZIONI

Portata aria.....	1800 m ³ x h
Temperatura aria.....	max 50°C

USI TIPICI:

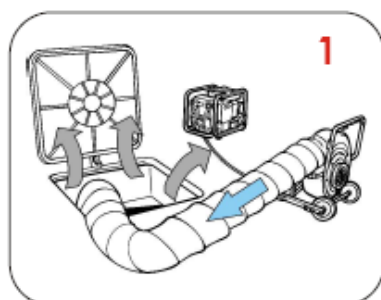

1
Ventilazione di camerette ed ambienti chiusi

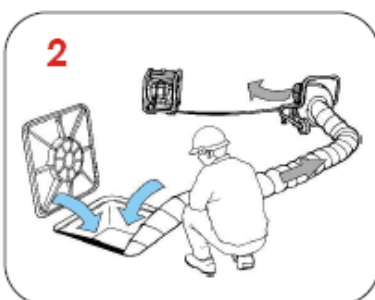

2
Aspirazione da camerette ed ambienti chiusi

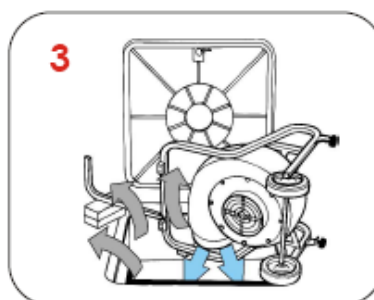

3
Ventilazione diretta senza manichetta

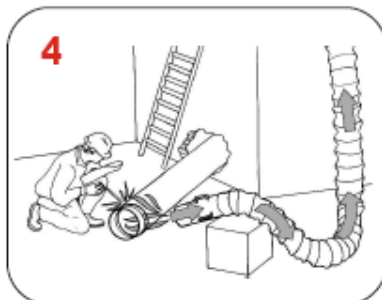

4
Aspirazione fumi di saldatura in lavori al chiuso



5
Aspirazione e ventilazione da un punto preciso

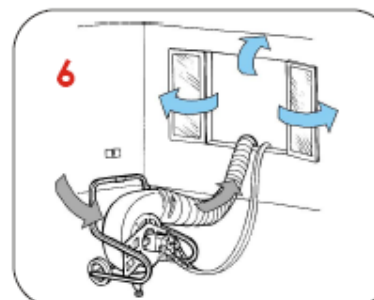

6
L'utensile può essere posizionato direttamente nell'ambiente

